

تتعدد الهباتي 13

السلام

- تعريفات مهمة:
- السلم (الدرج): هو عبارة عن منشأ يصل من مستو إلى مستو آخر عن طريق الدرجات.
- المنحدر: منشأ يصل من مستو إلى مستو دون وجود درجات.
- الشاحط (القلبة): مجموعة متصلة من الدرجات.
- السلم البحاري: منشأ يصل من مستو إلى مستو ولكن بزاوية أقرب إلى أن تكون قائمة.
- بئر السلم: هو الفراغ المتروك لإنتشاء السلم.

terminology ~

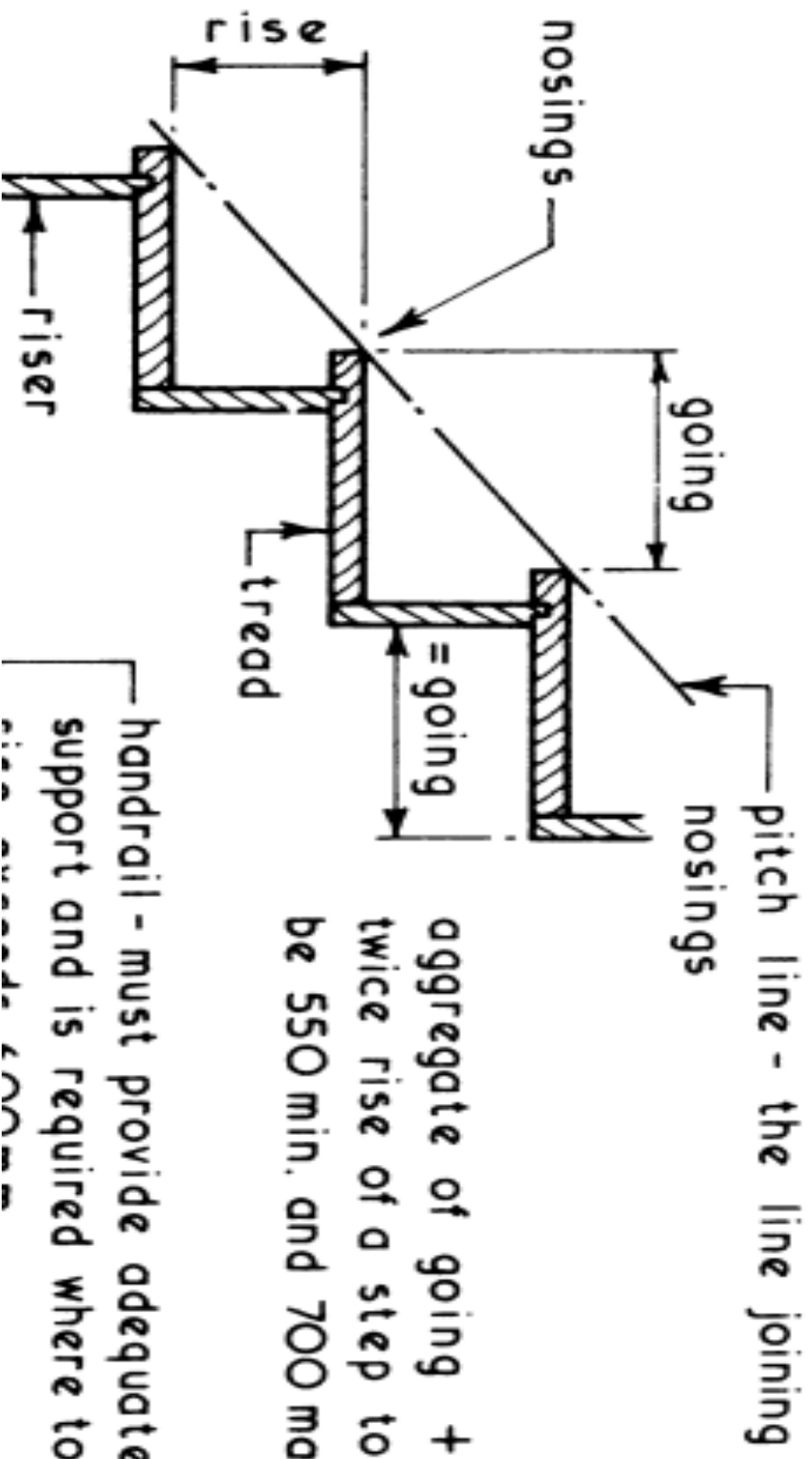

aggregate of going +
twice rise of a step to
be 550 min. and 700 max.

handrail - must provide adequate
support and is required where total

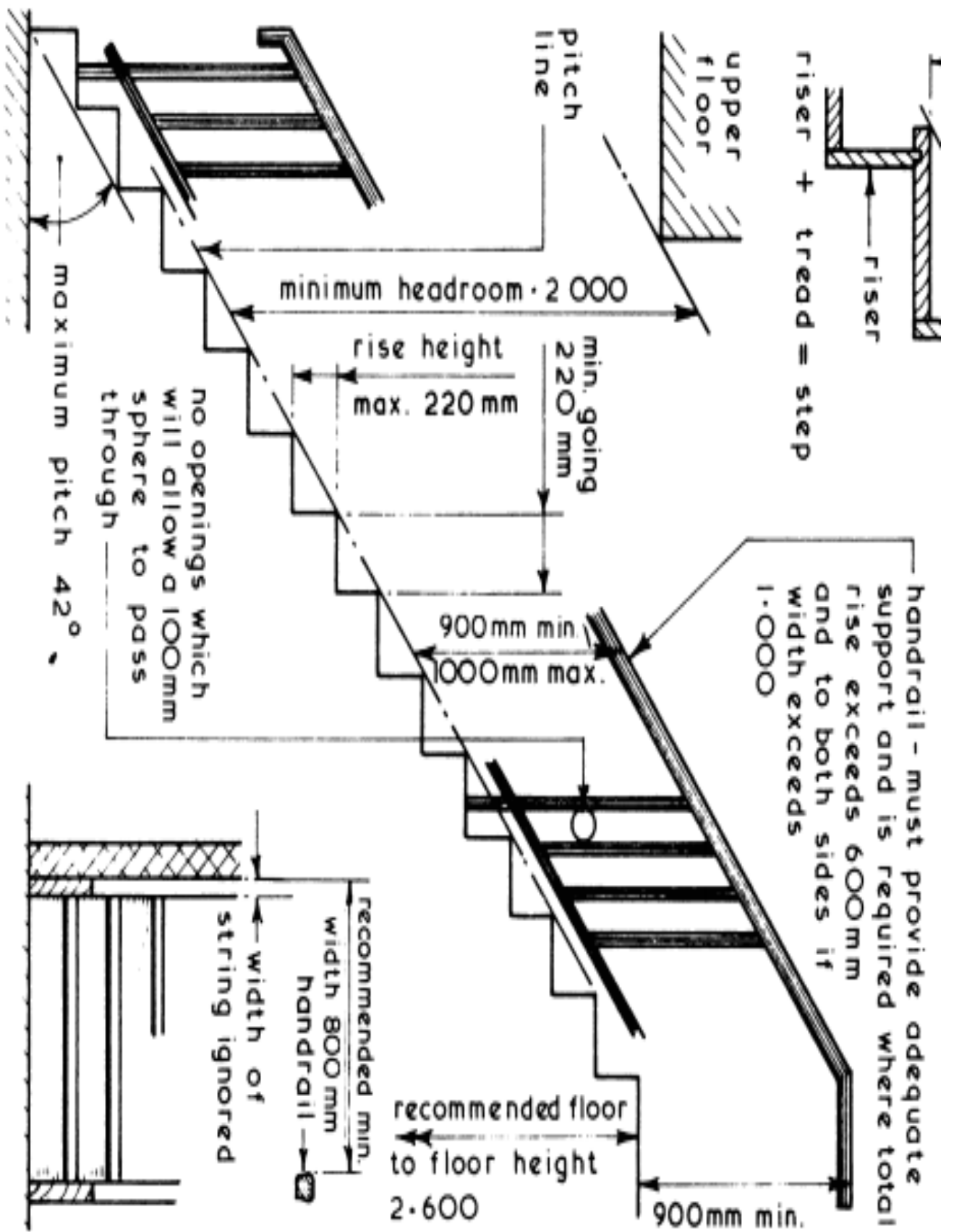

- الفانوس (الفراغ الأوسط): هو الفراغ المتروك بين شواحد الدرج (أقل قيمة له تساوي صفر)
- وتلاحظ هذه القيمة في أماكن مثل المدارس الابتدائية لتفادي سقوط الأطفال بين الشواحد، أو في سلالم الهروب الموجودة في الأبراج، وذلك لمنع القفز من بين الشواحد في حالة حدوث طارئ.

- الدرجة العادية: هي كل درجة لها قائمة ونائمة (القائمة هي المسافة الرأسية بين نائمتين، و النائمة هي المسافة الأفقية بين نائمتين).
- الأنف: هي منطقة التقاء قائمة مع نائمة.
- الطر و فية: هي آخر نائمة متصلة مع البسطة.
- البادئة: أول درجة في القلبة (الشاحط).
- البسطة: مسطح أفقي بين قلبتين، ويتشأ لغرض الراحة.
- الصدفة: هي البسطة المتصلة مع السقف.
- الفخذ: هو المنطقة الممتدة أسفل الدرجات، والواصللة بين البسطة و التي تليها.

• خط الميل: هو الخط الواصل بين أنوف الدرجات، ويجب أن يكون ميله محصوراً بين 25 و 35 درجة وذلك لتحقيق الراحة للمستخدم.

• الدر ايزين: حاجز يوضع على الدرج للحماية من السقوط.

• الكوبسطة: آخر قطعة في الدر ايزين، وتستخدم للمساعدة في الصعود والهبوط.

• أنواع السلالم

- تقسم السلالم من حيث شكلها وبئر السلم المصمم لها إلى نوعين أساسيين هما المستطيل والمربع، وقد يكون بئر السلم دائرياً.
- أما بالنسبة للشواحن فيمكن الحديث عن عدة أنواع من الدرج:

- 1. درج ذو قلبية واحدة (شاحط واحد): و عادة ما يصل بين مستويين فقط.
- 2. درج ذو شاحطين: وهو المشهور في أغلب الأبراج في قطاع غزة، ويمتاز بكون بئر السلم فيه ذا شكل مستطيل.
- 3. درج ذو ثلاثة شواحط.
- 4. درج ذو أربعة شواحط: و عادة ما يكون بئر السلم في هذا النوع أقرب إلى المربع، ويمتاز بوجود إضاءة جيدة نظراً لوجود فراغ بئر السلم الذي يقل الإضاءة جيداً بين شواحط الدرج.
- يستخدم الدرج ذو الشواحط الأربعة عادة في المباني التي تحتوي على مصعد.

- 5. الدرج المروحي: وهو عبارة عن مقطع من دائرة، و عادةً ما يصل بين مستويين، كما يمكن أن يصل بين أكثر من مستويين.
- والجدير بالذكر أن هذا النوع من السلالم لا يجب استخدامه في المنازل إلا إن كان يصل بين مستويين، بمعنى أنه لا يجوز أن يكون درجاً رئيسياً في مبنى مكون من أكثر من طابقين،

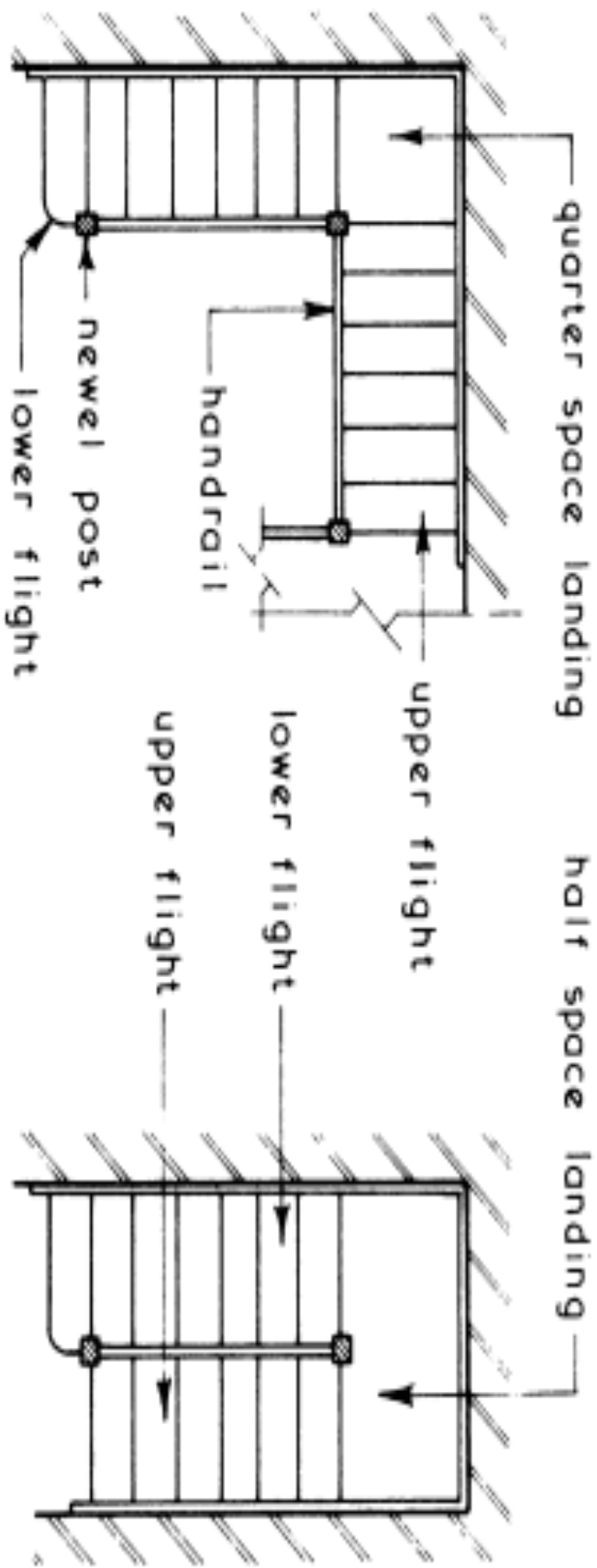

QUARTER SPACE LANDING STAIR

DOG LEG STAIR

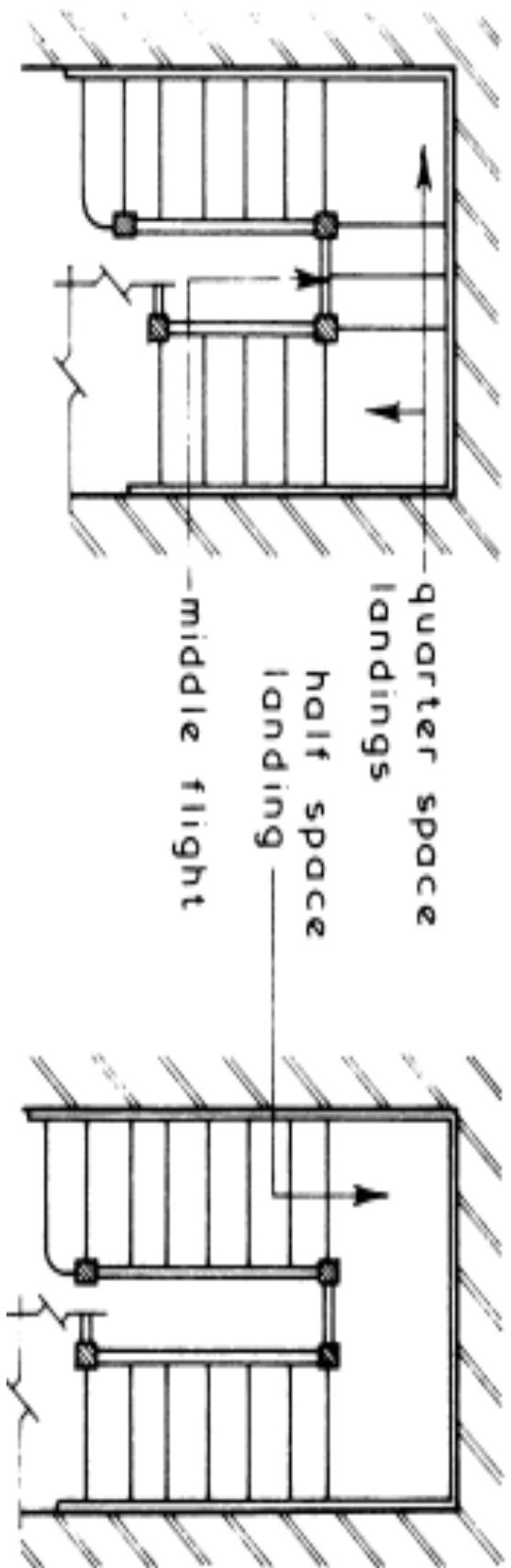

Typical Examples ~

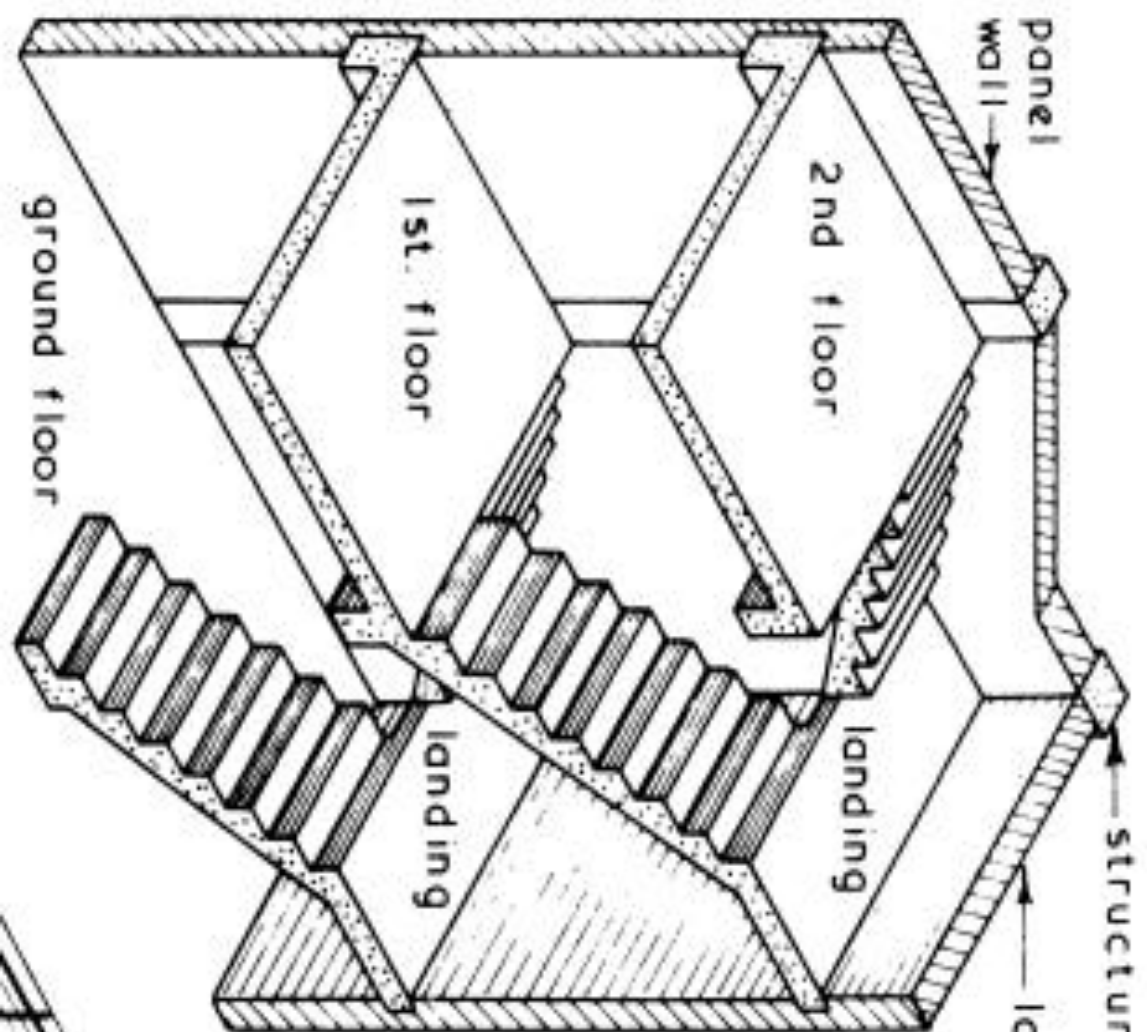

structural frame

load bearing wall

INCLINED SLAB STAIR

landings span from well edge to load bearing wall

stair flights span from floor to landing and from landing to floor

for detailed example see page 610

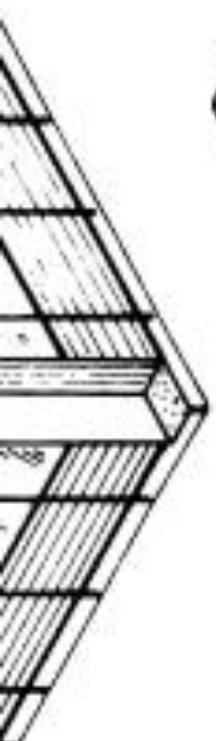

Typical Example of a Helical Stair ~

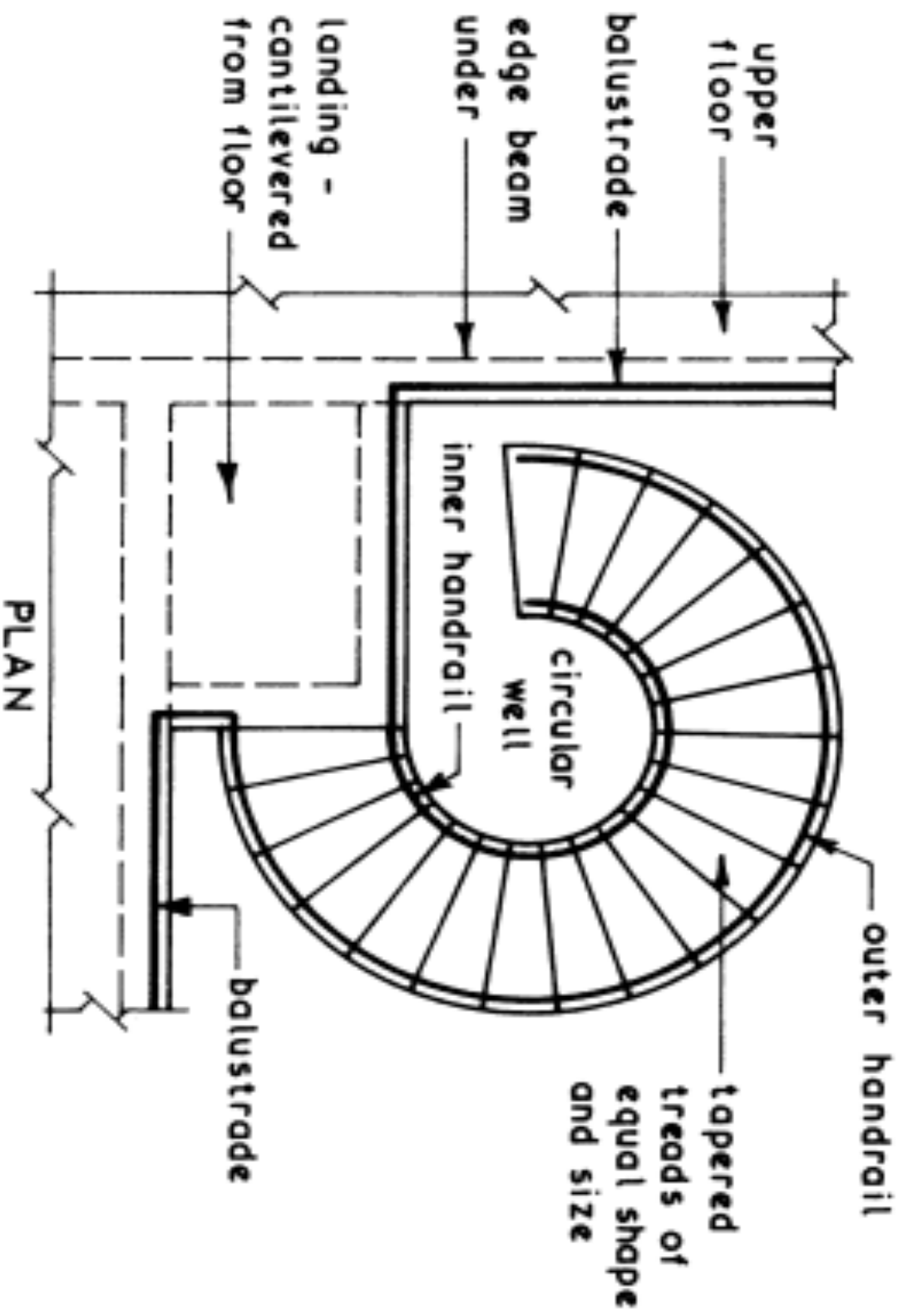

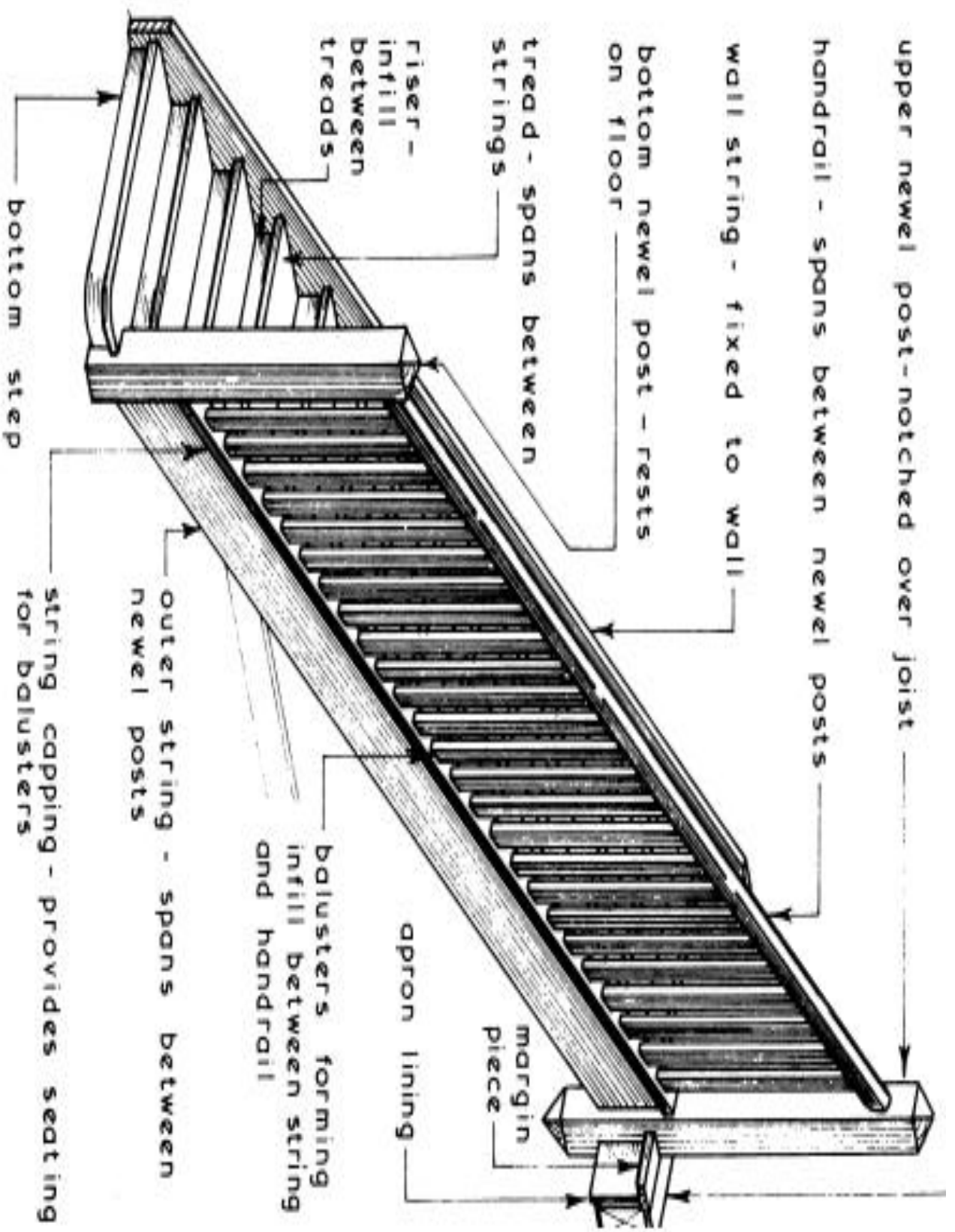





- والسبب في ذلك يرجع إلى أن عامل الأمان في هذا الدرج والدرج الدائري ضعيف، وذلك لتفاوت أبعاد الدرجات، مما يتطلب نوعاً من الحذر في استخدامه، خاصةً في الجزء الضيق،
- كما أن الدرج الواسع يحتاج إلى أكثر من خطوة عند الصعود أو النزول عليه.
- وبالتالي لا يستخدم الدرج المروحي إلا للضرورة، أو لتوابع جمالية.

- 6. الدرج الدائري: يمنع استخدامه في المنازل بأي حال من الأحوال لانهدام الأمان فيه، أما حالات استخدامه فللضرورة القصوى مثل أراج المآذن.
- ملاحظة: من الفروقات الشكلية بين الدرج المروحي والدائري:
 - الدرج الدائري له مركز في منتصف الدرج يلتف حوله بانتظام، أما الدرج المروحي فيكون شبيهاً بالقوس أو الدائرة غير المكتملة.
 - قطر الدرج الدائري صغير عادةً، بعكس الدرج المروحي.
 - ملاحظة: يمكن القول أن أكثر أنواع الدرج راحة في الصعود والهبوط هو الدرج ذو القلبين.

أطوال القائمة و التائمة:

- يتر اوح طول القائمة ما بين 15-17.5 سم ويتحدد هذا الطول بناءً على نوعية المستخدم، حيث يتم استخدام الطول 15 سم في حالات مدارس الأطفال أو المستشفيات للحاجة إلى درج مريح وسهل الإستخدم سواءً للأطفال أو المرضى، أما الدرج ذو القائمة 17.5 سم فيستخدم في حالات تقل فيها الحاجة إلى درج سهل الإستخدم جداً، مثل المباني التي يغلب على مستخدميها العنصر الشبابي، ويستخدم متوسط الراقمين (16-16.5 سم) في حالة البيوت السكنية لاختلاف مستخدمي البيت الواحد في القدرات البدنية.

- أما عن طول النائمة، فتربطه بطول القائمة العلاقة الآتية:
- $2R + N = 60 - 62 \text{ Cm.}$
- حيث R طول القائمة ، N طول النائمة.
- ملاحظة: يشترط في تصميم الدرج تساوي القوائم، ولا يشترط تساوي عرض الدرجات.
- شروط يجب مراعاتها أثناء تصميم وتنفيذ الدرج:
- 1. أن تكون جميع المواد المستخدمة صلبة مثينة قادرة على تحمل الأحمال الواقعة عليها.

- 2. أن تكون مواد التكسية مقاومة للانزلاق، حيث لا يجوز استخدام مواد مثل الكراميك، أو الجرانيت في تكسية الدرج إلا إذا تم إرفاق مواد مانعة للانزلاق مثل حزام جلدي في نهاية الدرجة بعرض 5سم وارتفاع أقل من 1 ملم.
- 3. يجب أن تكون درجات نفس القلبة بنفس الأبعاد تمامًا.
- 4. يجب أن يكون عرض القلبة في الأدوار المتكررة ثابتًا.
- 5. في المباني السكنية يجب ألا يقل عرض الدرج عن 120 سم حيث يمثل الرقم 120 سم المسافة المريحة التي يمكن أن يشغلها مستخدمان على الدرج، أحدهما مساعد والآخر هابط، ويزداد العرض أو يقل تبعًا لعدد المستخدمين، وثافتهم.

- كما يتحكم عدد طوابق المبنى في عرض الدرج، حيث يقل عرض الدرج في المباني ذات الطوابق المرتفعة لزيادة احتمالية استخدام السكان للمصعد أكثر من الدرج.
- يجب أن يكون السلم جيد الإضاءة والتهوية، ولا يعتمد على الإضاءة الصناعية بشكل كامل، حيث يجب التركيز على الإضاءة الطبيعية التي تشكل الإضاءة الأساسية في حالة الطوارئ التي يحظر فيها استخدام الكهرباء كالحريق و الزلازل.
- وتحسباً لحالات الطوارئ الليلية، يفضل وجود أنواع معينة من أجهزة الإضاءة الشاحنة التي لا تحدث شرارة كهربائية أثناء عملها.

- 7. يستحسن ألا يزيد عدد الدرجات في القلبة الواحدة عن 12
- درجة، وإلا فإن الدرج يصبح مصدر إرهاب للمستخدم.
- 8. يجب عمل الكوبستات للمساعدة في الهبوط والصعود خصوصاً في المباني العامة كالمستشفيات، والمجمعات السكنية.
- 9. كما يجب أن يضم الدرج درابزين وسطي في حالة كون الشاحط عرضياً، للمساعدة في الصعود والهبوط، وتوزيع المستخدمين لمنع التكدس في منطقة بعينها.

- 10. يجب عدم استخدام الدرج المروحي في السلالم الرئيسية، لأنه غالباً ما يسبب حوادث.
- 11. كما ينطبق البند 10 على الدرج الدائري من باب أولى.
- 12. يجب أخذ كافة الاحتياطات الخاصة بالحريق وحوادث الأمان عند تصميم الدرج، ومثل ذلك وجوب إنشاء درج أمان في الأبراج المرتفعة، وهو يتميز بالآتي:
 - درج خارجي
 - أبو إبه تفتح في اتجاه واحد فقط هو اتجاه الخروج من المبنى إلى الدرج
 - أبو إبه مانعة لانتقال الحريق.

تصميم الدرج:

- المعطيات في تصميم الدرج:
- عند تصميم الدرج تكون المعلومات الآتية متاحة للمصمم:
أولاً: الأبعاد الداخلية لبئر الدرج، والشائع في غزة 2.5-2.8 م.
م. عرضاً ، 5.10- 5.40 م طولاً.
- ثانياً: المناسيب، وتتمثل في ارتفاع أرضية الطابق الأرضي عن الأرض، والمسافات بين الطوابق
- ملاحظة: غالباً ما يكون الفرق في الارتفاع بين الطوابق المتكررة واحداً، ولكن في بعض الأحيان قد يحدث اختلاف في هذه المناسيب باختلاف الاستخدام.

مثال:

- بفرض بئر درج أبعاده 2.6×5.4 م ، وفرق المنسوب بين الطابقين الواصل بينهما 4.2 م كما هو موضح بالشكل المرفق. المطلوب تصميم مناسب للدرج من حيث عدد الشواطئ والدراجات في كل شاطئ.

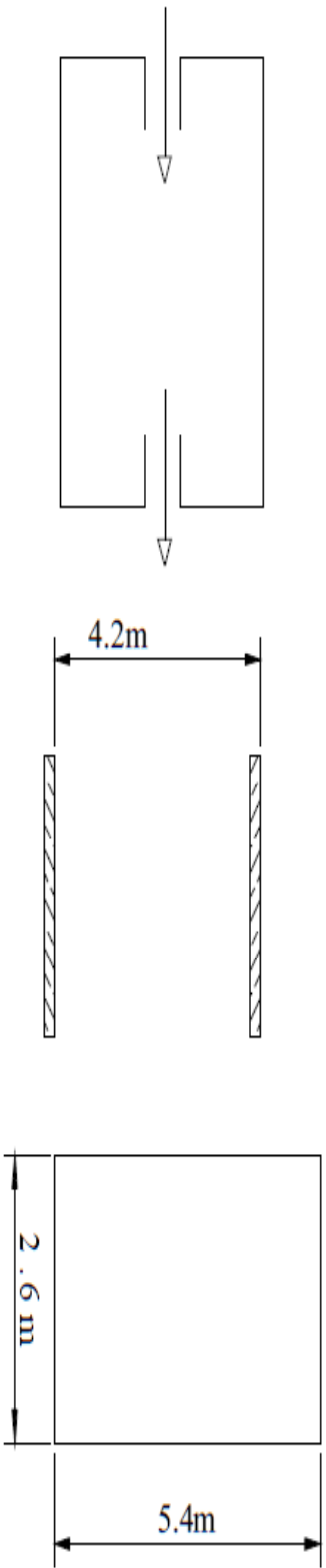

المدخل والمخرج

الفرق في المنسوب بين الطابقين

أفقي - بئر الدرج

خطوات التصحيح:

- 1. الخطوة الأولى في تصميم الدرج هي فرض ارتفاع القائمة R و على فرض أن ارتفاع القائمة المناسب يترأوح بين 15-17.5 سم فيمكن اختيار 16 سم كأر ارتفاع للقائمة في تصميمنا.
- 2. يتم حساب عدد الدرجات و ليكن n و ذلك كالآتي
 - $26 \Rightarrow 26.25 = (420/16) = n$
 - بناءً على تعديل n من 26.25 الى 26 سم يمكن تعديل ارتفاع المطابق H او ارتفاع القائمة كما يلي على التوالى:

- $H = 16 * 26 = 416 \text{ Cm.Or,}$
- $R = (420 / 26) = 16.15 \text{ Cm.}$

- يرجع القرار للمصمم في اختيار أحد الخيارين. في تصميمنا سنتعامل مع الخيار الأول.
- بناءً على ما سبق يتضح أن عدد الدرجات المقرر هو 26 ، ويجب أن تقسم هذه الدرجات إلى مجموعات مناسبة يتم احتواؤها في عدد معين من الشواطئ، وبالتالي يجب اتخاذ القرار المناسب في عدد الشواطئ المطلوبة، وعرض الشاطئ الواحد. في الحالة المعطاة في المثال يمكن اقتراح بناء الدرج بشاحطين، ويمكن اختيار عرض الشاطئ الواحد 120 سم و ترك فراغ بين الشاحطين 20 سم كحد الخيارات.

• 5. تقسيم الدرجات على النحو احط يجب أن يحقق أمرين رئيسيين، الأول هو الوصول بالمستخدم إلى النقطة المراد الوصول إليها، والثاني التحقق من وجود مسافات كافية بين البسطات، فمثلاً:

• اقتراح 13 درجة لكل شاحط بدءاً من مدخل بئر الدرج قد يحقق مسافة كافية بين البسطات وخاصةً أنه يجعل البسطة الأولى في الطرف المقابل للمدخل، وبالتالي تزداد المسافة الرأسيّة بين المدخل و البسطة التالية، وهو أمر مفضل، إلا أن هذا النظام لا يصل المستخدم للنقطة المطلوبة (المخرج) !!

- اقترح ترك ممر من المدخل حتى الجانب المقابل من بُر الدرج ثم بدء الصعود على الدرج ب 13 درجة لكل شاحط، وهذا الاقتراح يمكن أن يوصل المستخدم للنقطة المطلوبة، إلا أنه يجعل المسافة الرأسية بين البسطة الأولى والمدخل صغيرة جداً.
- 6. بعد فشل محاولة التفكير بشاحطين يمكن تجربة ثلاثة شواشط، ويمكن تقسيمها (على سبيل المثال لا الحصر كما يلي):
 - أ) 4 - 11 - 11
 - ب) 8 - 9 - 9
 - ج) 6 - 10 - 10
 - د) 8 - 8 - 10
 - هـ) 2 - 12 - 12

- مناقشة الخيارات:
- كل الخيارات السابقة تحقق شرط الوصول إلى النقطة المطلوبة، وبالتالي يتم التركيز على قضية المسافة بين البسطين، وأمر أخرى.
- من ناحية المسافة بين البسطين، فإن أصغر مسافة تتواجد في الخيار الأخير $(2+12)$ أي 14 درجة بين البسطين وبالتالي فإن الارتفاع $16*14 = 224$ وباستبعاد 14 سم تقريباً هي سمك البلاطة، تصبح المسافة الصافية بين البسطين 210 سم وهي أصغر مسافة مسموح
- بها بين بسطين، بمعنى أن كل الخيارات الموجودة اجتازت هذا الشرط. وبالتالي يكون القرار هنا مبنياً على نظرة أدق لوضع الدرج وظروفه، وبناءً على ذلك يتم اختيار أفضل الأفضل كما سيأتي.

• بعد تقرير عدد الدرجات في كل شاحط تنتقل إلى خطوة اختيار طول الشاحط و عرض البسطات، ويفضل أن يكون عرض البسطات واحداً، وألا يقل عن عرض الشاحط بأي حال من الأحوال.

• للحصول على طول الشاحط يجب معرفة عرض الدرجة N و من ثم التطبيق في العلاقة

$$L = N(n - 1)$$

• حيث L هي طول الشاحط

• ملاحظة: تم طرح 1 من عدد الدرجات في العلاقة الأخيرة لأن الدرجة الأخيرة تعتبر ضمن البسطة. مما سبق در استة نحصل على قسمة N للشاحط الثاني كمثال

- $2R + N = 60 - 62$, (Choose 62)
- $32 + N = 62$
- $N = 30$ Cm.
- $L = 30 (10 - 1) = 270$ Cm.